

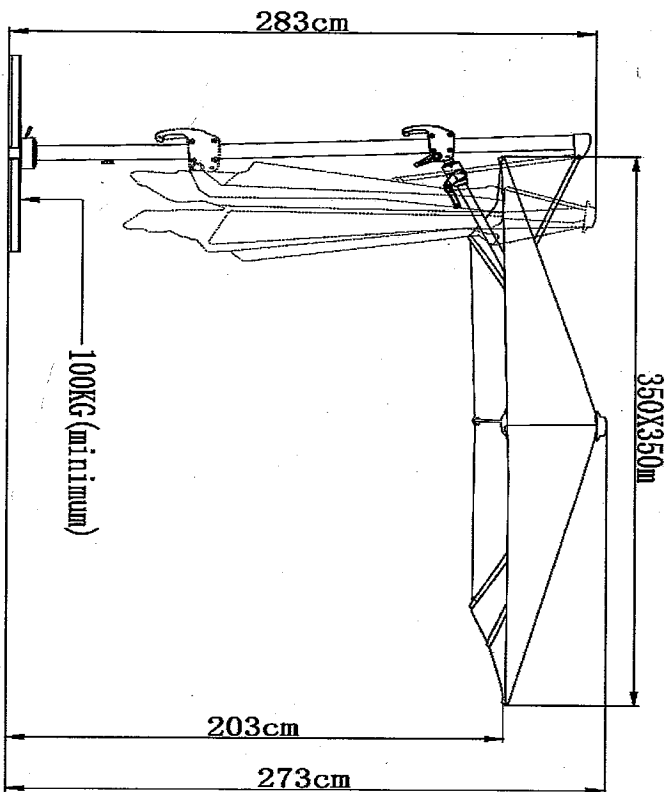

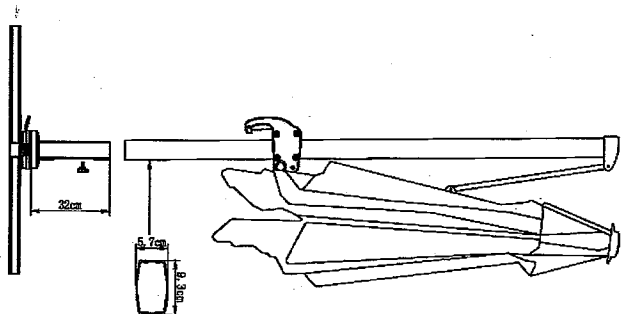

Wichtige Zusatzinformationen zu Ihrem Schirm:

Important notes for your parasol:

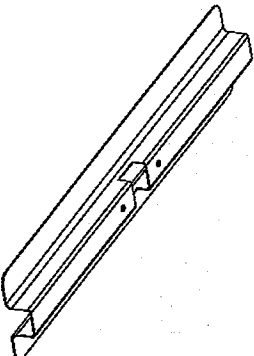
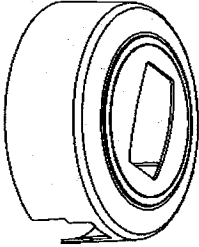
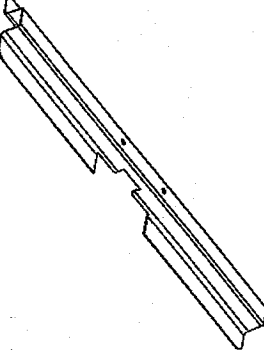
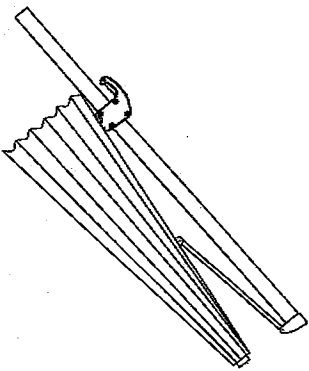
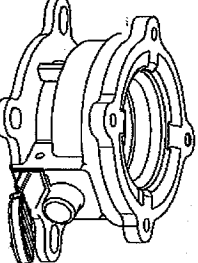
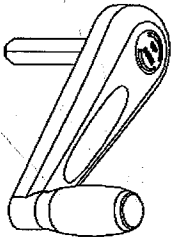
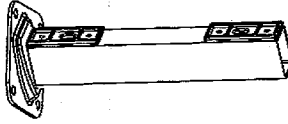

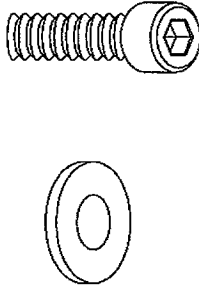
= 2

PART	PICTURE	QTY	PART	PICTURE	QTY
A		1	F		1
B		1	G		1
C	 optional:	1	H		1
D		1	I		1
E	 (M10*20)	8	J	 	1

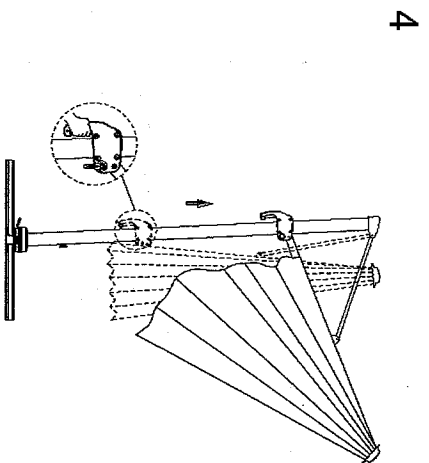
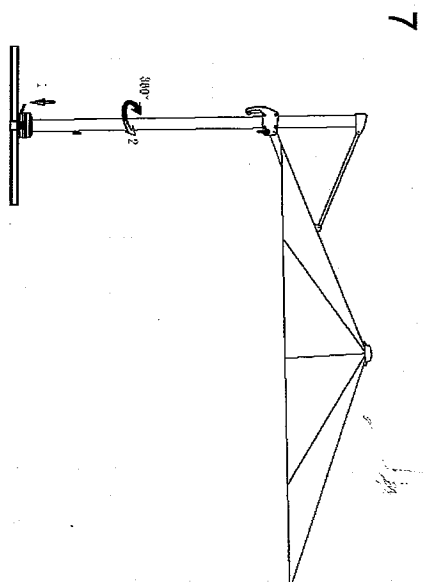
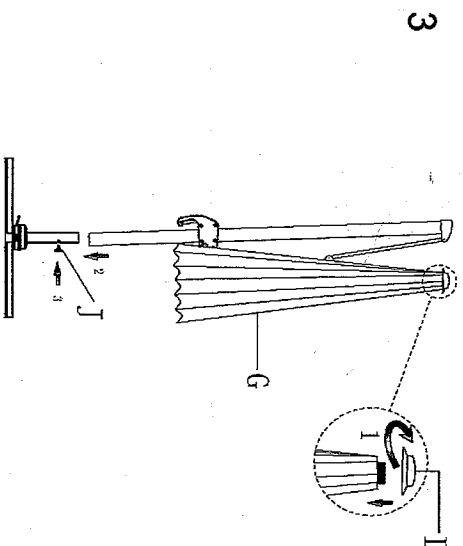
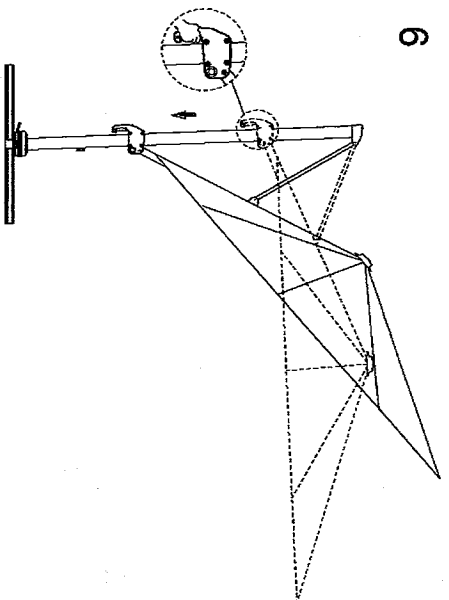
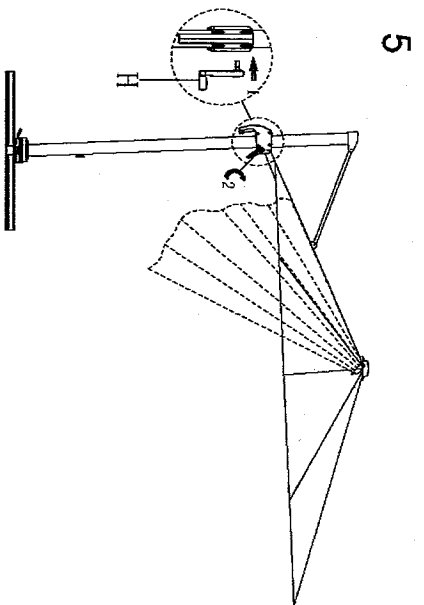
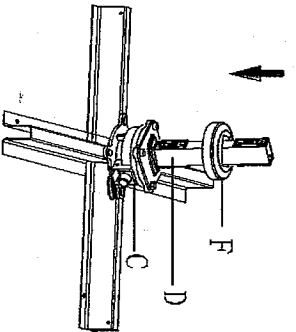
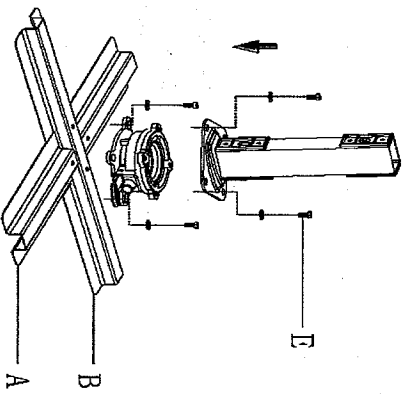

Mendler Vertriebs-GmbH
 Industriestr. 60
 D-73642 Welzheim
 Telefon: 07182 804020 (Mo-Fr 10-12 und 14-17-Uhr)
 Fax: 07182 8040220 (Bestellungen bitte ausschließlich Online)
 fragen@heute-wohnen.de
 www.heute-wohnen.de



Allgemeine Hinweise:

Bitte lesen Sie diese Aufbauanleitung sorgfältig durch, bevor Sie das Produkt aufbauen und verwenden. Heben Sie diese Aufbauanleitung für spätere Zwecke gut auf. Nutzen Sie den Artikel nur, wie in der Anleitung beschrieben. Bauen Sie den Artikel nur mit 2 Personen auf, niemals alleine. Wenden Sie auf keinen Fall übermäßige Gewalt an. Schäden am Produkt, die durch Nichtbeachtung der Anleitung entstehen, sind von jeglicher Haftung und Gewährleistung ausgeschlossen. Weiter sind von der Gewährleistung ausgeschlossen: alle Mängel, die durch unsachgemäße Behandlung, Beschädigung oder Reparaturversuche entstehen. Dies gilt auch für den normalen Verschleiß.

Für Ihre eigene Sicherheit und die Ihres Produktes, befolgen Sie bitte die untenstehenden

Sicherheitsanweisungen. Eine falsche Handhabung könnte zu ernststen Verletzungen, beschädigtem

Eigentum oder sogar dem Tod hinauslaufen. Lesen, verstehen und folgen sie allen Sicherheitsanweisungen.

Bestimmungsgemäße Verwendung:

Dieser Artikel ist ein Sonnenschutz und dient ausschließlich als Schutz vor Sonne.

Benutzen Sie den Artikel nur:

- für die bestimmungsgemäße Verwendung.
- im technisch einwandfreien Zustand.
- der Artikel ist nur für private Zwecke konzipiert.

Sicherheitshinweise:

Achtung KIPPGEFAHR !

1. Stellen Sie den Schirm nur auf festen, ebenen Untergrund auf. Sorgen Sie immer für einen festen Stand des Artikels. Beachten Sie hier zu: Zusatzinformationen zum Sonnenschirm!
2. Bei starkem Wind, Regen und Schnee muss der Schirm geschlossen werden.
3. Sonnenschirme sind, aufgrund ihrer großen Fläche, enorm anfällig gegen Wind und Wetter. Bei starkem Wind sollten Sie Ihren Sonnenschirm daher zusammenklappen oder bei Unwetter sogar ganz aus dem Gefahrenbereich bringen. Bei Schäden durch Zuwiderhandlung übernehmen wir keinerlei Haftung.

Bitte folgendes beim Aufstellen beachten:

Der Schirm muss sich leicht entfalten lassen. Bitte wenden Sie keine Kraft oder Gewalt an, da wie bei allen Schirmen die Gefahr besteht, dass sich die Holzstreben im geschlossenen Zustand verkeilen. Sollte dies der Fall sein, greifen Sie bitte einfach vor dem Öffnen unter den Schirm und bringen Sie die Streben in ihre korrekte Position.

Achtung UNFALLGEFAHR

1. Während des Öffnens und Schließens dürfen sich keine Personen im Öffnungs-, bzw. Schließbereich des Schirmes befinden.
2. Achten Sie beim Öffnen und Schließen auf Kopf und Hände!
3. Der Artikel und die Zubehörteile sind kein Spielzeug. Der Artikel darf nicht zum Spielen oder Klettern verwendet werden.
4. Benutzen Sie diesen Artikel nur in der Weise wie es im Handbuch beschrieben ist. Bringen Sie keine Zubehörteile an, die nicht mit dem Artikel mitgeliefert wurden
5. Verpackungsmaterial, wie Plastikbeutel, gehören nicht in Kinderhände. Achtung Erstickengefahr und Strangulationsgefahr!
6. Hängen Sie keine Gegenstände an das Schirmgestell!
7. Der Artikel ist nur für den Außenbereich und den temporären Gebrauch konzipiert.
8. Schließen Sie den Schirm bei Nichtbenutzung
9. Der Artikel schützt vor direkter UV-Strahlung. Für einen umfassenden Schutz, auch durch indirekter UV-Strahlung, verwenden Sie zusätzlich in geeignetes kosmetisches Sonnenschutzmittel.

ACHTUNG FEUERGEFAHR

1. Kein offenes Feuer (Gartenofen, Grill und Ähnliches) unter oder neben dem Artikel betreiben.

PFLEGE

Benutzen Sie niemals Waschmittel oder andere Putzmittel, um den Bezug zu reinigen. Verwenden Sie eine weiche Bürste um losen Schmutz zu entfernen.

AUFBEWAHRUNG

Verwahren Sie den Schirm über den Winter an einem trockenen und sauberen Ort. Der Artikel sollte trocken und sauber sein, um Schimmelbildung, Verfärbungen und Beschädigungen vorzubeugen. Bewahren Sie Kleinteile separat auf.

Sicherheitshinweis A KIPPSICHERHEIT

1. Beachten Sie unbedingt das angegebene Mindestgewicht des Schirmständers. Ein ungeeigneter Schirmständer kann zur Beschädigung führen. Verletzungsgefahr!
2. Wenn Sie einen Schirmständer zum Befüllen benutzen, gehen Sie bitte wie folgt vor:

"Zuerst mit Kies und dann mit Wasser befüllen, um die maximale Stabilität zu erhalten. Um Frostschäden im Winter zu vermeiden, leeren Sie bitte das Wasser rechtzeitig."